

Série  
NSX

Désignation Contact femelle taille 22  
fut taille 28 à sertir

620 301

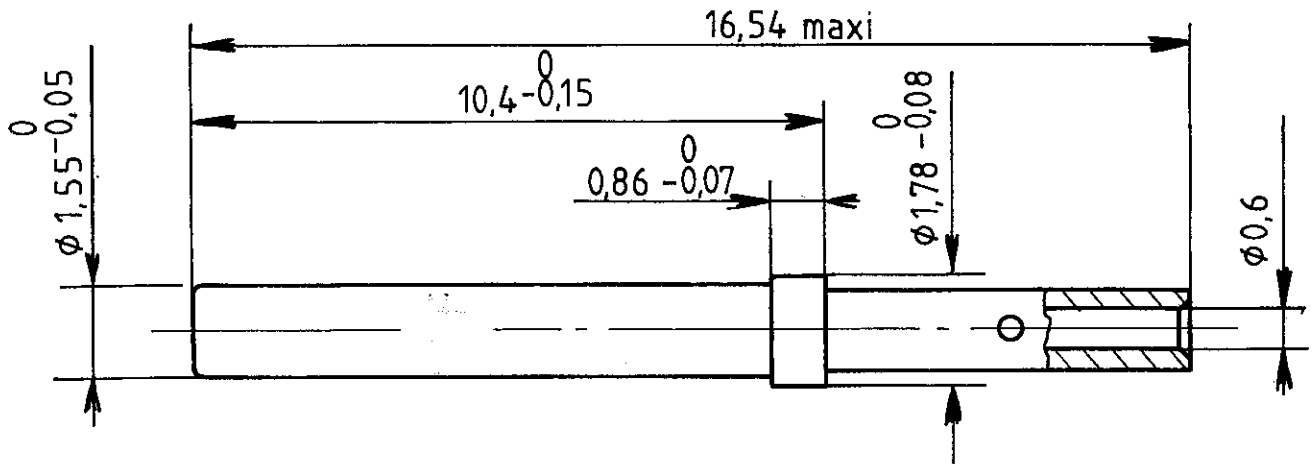

Matière et protection: contact: alliage de cuivre nickelé doré  
tube de protection: acier inoxydable amagnétique passivé

Tailles de fil admises: AWG 28 et 30  
Diamètre maxi sur gaine du fil : 1,4 mm  
Longueur de dénudage: 3,5

Outils: pince à sertir : M 22520/2\_01 Radiall 282 281  
réglage: 5 pour AWG 28  
4 pour AWG 30  
positionneur : M 22520/2\_23 Radiall 282 970

Ce document est la propriété de RADIALL, il ne peut être reproduit ni communiqué à des tiers sans autorisation écrite.

4081 - 8204

Dessiné le : 11\_9\_87  
par : faletti

PEN 87-077

Indice

M O D I F I C A T I O N S

Date  
Visa



**RADIALL**  
département SOGIE

101, rue Philibert Hoffmann  
Zone Industrielle Ouest  
93116 - ROSNY-SOUS-BOIS  
Téléphone : 854 - 80 - 40